

РУКОВОДСТВО ПОЛЬЗОВАТЕЛЯ

iBoto Smart L925 Aqua



Перед использованием устройства внимательно прочтите данное
Руководство пользователя и сохраните его для дальнейшего
использования

iBoto

iBoto



Привет, я iBoto! Рад появиться в твоём доме!
Прочти руководство, чтобы получше меня узнать!

Содержание

1. Инструкция по настройке сети Wi-Fi	4
2. Инструкция по технике безопасности	6
3. Детали изделия	10
3.1 Наименование деталей	10
3.2 Технические характеристики изделия	14
3.3 Характеристика изделия	15
4. Инструкция по применению	16
4.1 Меры предосторожности	16
4.2 Инструкция по использованию пульта дистанционного управления	18
4.3 Инструкция по эксплуатации	20
5. Техническое обслуживание изделия	28
5.1 Чистка и замена боковой щетки	28
5.2 Очистка пылесборника и фильтра	28
5.3 Техническое обслуживание бака для воды	32
5.4 Техническое обслуживание роликовой щетки	36
5.5 Техническое обслуживание других деталей	37
6. Распространенные неисправности	38
6.1 Распространенные неисправности	38
6.2 Заменяемые части	39
7. Гарантийный талон №	40
8. Условия гарантии	41

Благодарим вас за покупку iBoto Smart L925 Aqua робота-пылесоса.
Мы надеемся, что данное устройство сделает уборку вашего дома простой и приятной.

1. Инструкция по настройке сети Wi-Fi

/4

1. Отсканируйте QR-код, загрузите и установите приложение «iBoto Smart». Также приложение «iBoto Smart» можно установить из App Store или каталога приложений для Android.



2. Откройте приложение «iBoto Smart». Войдите в ранее созданную учетную запись, либо создайте новую, после чего войдите в систему.

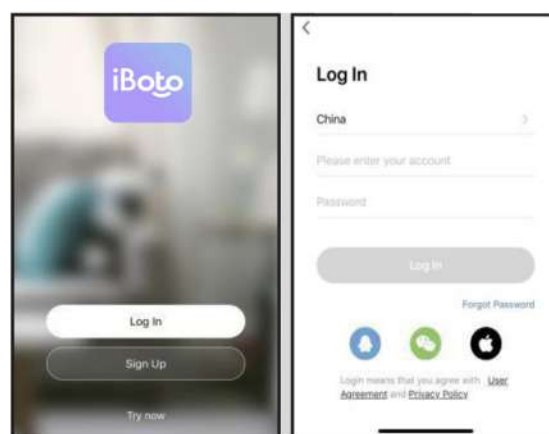

3. После входа в систему нажмите на «+» в правом верхнем углу приветственной страницы, чтобы добавить устройство. Затем на странице подключения устройства кликните иконки «Others» слева и «Others (Wi-Fi)» справа. Для подключения следуйте подсказкам на странице.

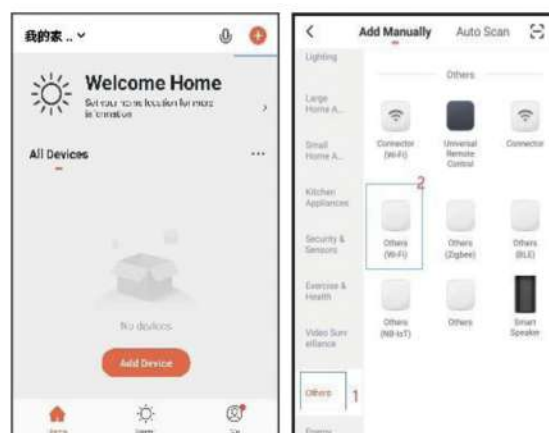

В целях повышения качества изделия производитель оставляет за собой право обновлять приложение и программное обеспечение. Внешний вид последней страницы зависит от даты изготовления.

1. Инструкция по настройке сети Wi-Fi

/5

4. Введите наименование сети Wi-Fi и пароль, (выберите 2.4 GHzWifi), затем нажмите «Next». Сначала в правом углу выберите «AP Mode». Поставьте галочку на «Confirm indicator slowly blink», затем нажмите «Next».

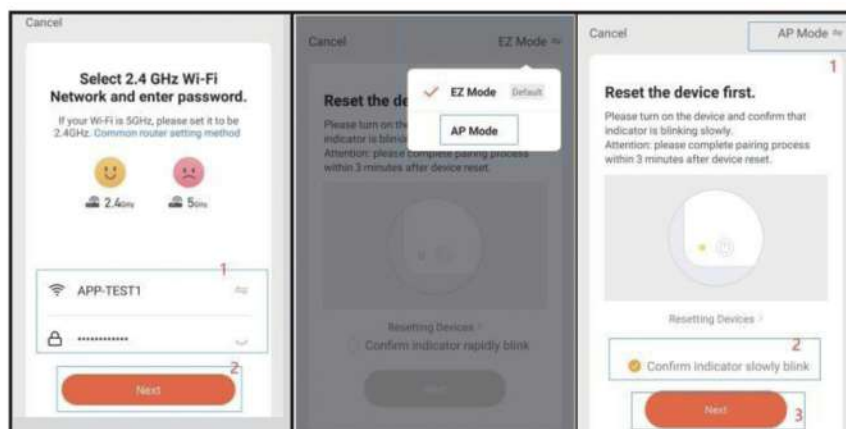

5. После чего нажмите «Go to Connect» для подключения своего мобильного телефона к точке доступа устройства «SmartLife- xxxx» в разделе «WLAN», после чего обратно зайдите в приложение.

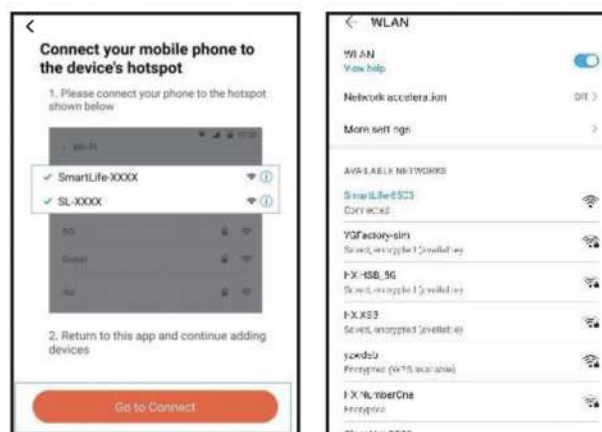

6. Кликните по пункту меню «Confirm hot spot connection next», и дождитесь подключения к сети Wi-Fi.

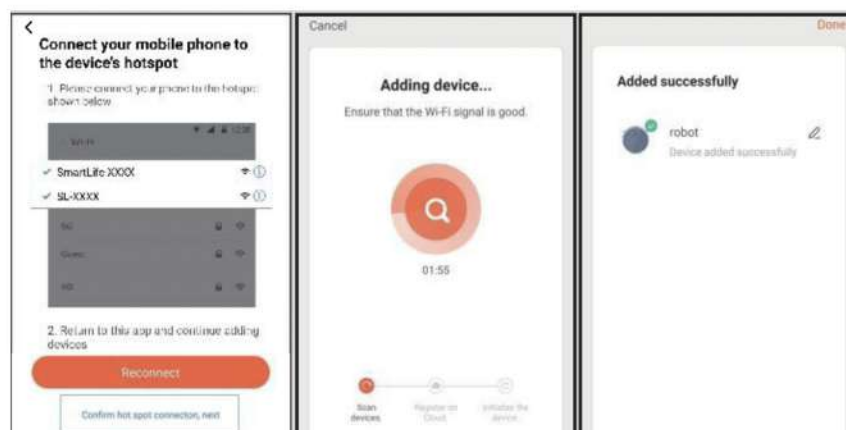

В целях повышения качества изделия производитель оставляет за собой право обновлять приложение и программное обеспечение. Внешний вид последней страницы зависит от даты изготовления.

2. Инструкция по технике безопасности

Перед использованием данного изделия, пожалуйста, прочитайте инструкцию по технике безопасности, соблюдайте все общепринятые меры предосторожности.

Пожалуйста, внимательно прочитайте данную инструкцию и сохраните ее для справки. Любые действия, совершенные вопреки руководству пользователя, могут привести к повреждению изделия.

Правила безопасной эксплуатации основного блока и принадлежностей

Внимание:

01. Не разбирайте, не ремонтируйте и не вносите какие-либо изменения в изделие без одобрения со стороны производителя. Такие действия могут привести к повреждению изделия или возникновению опасности.
02. Не используйте изделие в условиях опасности возникновения пожара или взрыва.
03. Для данного изделия допускается использование исключительно оригинального адаптера питания, в противном случае устройство может выйти из строя или загореться.
04. Не вставляйте и не садитесь на изделие. Это может привести к поломке изделия или привести к его падению.
05. Протрите металлические контакты штепселя сухой тканью при их загрязнении.
06. На блок питания подается переменный ток напряжением 100-240 В. Вставляйте вилку в розетку правильным образом, не допускайте детей к розетке.
07. Не мойте и не замачивайте основной корпус и электронные детали устройства в воде. Такие действия могут привести к повреждению изделия в результате короткого замыкания.
08. Не повреждайте, не нагружайте и не нагревайте изделие, не пытайтесь его растянуть или согнуть.
09. Во время уборки, следите за тем, чтобы изделие случайно не причинило вред находящимся дома детям и пожилым людям (особенно внимательно следите за детьми).
10. Устройство предназначено для применения только в помещении. Не используйте его на улице.
11. Не допускайте соприкосновения металла и проводящих материалов с аккумулятором, так как это может привести к короткому замыканию.

2. Инструкция по технике безопасности

Внимание:

01. Не прикасайтесь к изделию мокрыми руками – это может привести к поражению электрическим током.
02. Не эксплуатируйте изделие на участках, на которых оно может легко упасть, например, на столе, стульях, возвышениях в помещении и т. д.
03. Изделие представляет собой сложное техническое устройство, не допускайте длительного воздействия солнечных лучей на изделие.
04. Не используйте изделие во влажных помещениях, например в ванной комнате.
05. Не используйте изделие вблизи окурков, зажигалок или других открытых источников огня.
06. Очистку устройства следует проводить после завершения его подзарядки.
07. Если вы не используете изделие в течение длительного времени, отключите питание, нажав на кнопку на боковой стороне робота.
08. Внимательно проверьте, подключен ли адаптер питания к розетке перед использованием робота, чтобы избежать его повреждения.
09. Перед использованием робота уберите все потенциально опасные предметы с пола, такие как стекло, лампы, провода и шторы, которые могут застрять в боковой щетке и всасывающих каналах.
10. При наполнении пылесборника опорожните его перед повторным использованием изделия.
11. Не используйте изделие для уборки строительного мусора.
12. Перед утилизацией изделия, извлеките аккумулятор. Убедитесь, что устройство не подключено к источнику питания перед тем, как извлечь аккумулятор. В целях безопасности и защиты окружающей среды утилизируйте аккумулятор должным образом.

Правило безопасности при работе с аккумулятором

Опасность!

01. Чтобы избежать утечки, нагрева или разрыва аккумулятора используйте только оригинальный блок питания.
02. Избегайте короткого замыкания аккумулятора, не извлекайте аккумулятор во время работы устройства – это может привести к его протечке, нагреву или разрыву.
03. Не перевозите и не храните аккумулятор вместе с украшениями, шпильками и другими металлическими предметами – это может привести к короткому замыканию, утечке, нагреву или разрыву аккумулятора.
04. Не сжигайте и не нагревайте аккумулятор – это может привести к его утечке, нагреву или разрыву.

2. Инструкция по технике безопасности

Внимание:

01. Если во время зарядки вы обнаружите, что аккумулятор слишком сильно нагрелся, немедленно прекратите его использование, чтобы избежать его протечки, нагрева или разрыва.
02. Если устройство не работает в течение длительного времени, извлеките аккумулятор и поместите в прохладное, сухое место – это позволит продлить срок службы и избежать утечки, нагрева или разрыва.
03. Не замачивайте аккумулятор в воде, не допускайте попадания жидкости в аккумулятор – такие действия могут привести к его протечке, нагреву и разрыву.
04. Немедленно прекратите использование аккумулятора при каких-либо его резких изменениях (например, в случае обесцвечивания или деформации), чтобы избежать протечки, нагрева и разрыва.
05. Всегда используйте ленту для изоляции электрода аккумулятора при его утилизации или переработке.
06. Если аккумулятор протекает, протрите его чистой сухой тканью и утилизируйте должным образом.
07. Отработанный аккумулятор следует утилизировать в мусорных контейнерах, установленных местными властями, отелями, школами, крупными торговыми центрами, супермаркетами и т. д. Для утилизации также можно воспользоваться специализированными службами по переработке отходов. При извлечении и утилизации отработанных аккумуляторов следует руководствоваться нормами и правилами местного законодательства.

Внимание:

01. При попадании электролита аккумулятора на кожу или одежду, немедленно промойте их чистой водой, чтобы избежать воспаления кожи и других негативных последствий.
02. Не используйте аккумуляторную батарею на других устройствах. Данная батарея подходит только для этой модели робота-пылесоса.
03. При обнаружении деформации и увеличения корпуса аккумулятора, либо утечки электролита, во избежание опасности не заряжайте аккумулятор и прекратите его использование.
04. Не бросайте и не наносите сильных ударов по аккумулятору – это может привести к его утечке, нагреву и разрыву.
05. Не разбирайте аккумуляторный отсек – это может привести к разрыву аккумулятора и вытеканию электролита, что приведет к пожару, взрыву и другим опасным последствиям.

2. Инструкция по технике безопасности

Способы извлечения аккумулятора

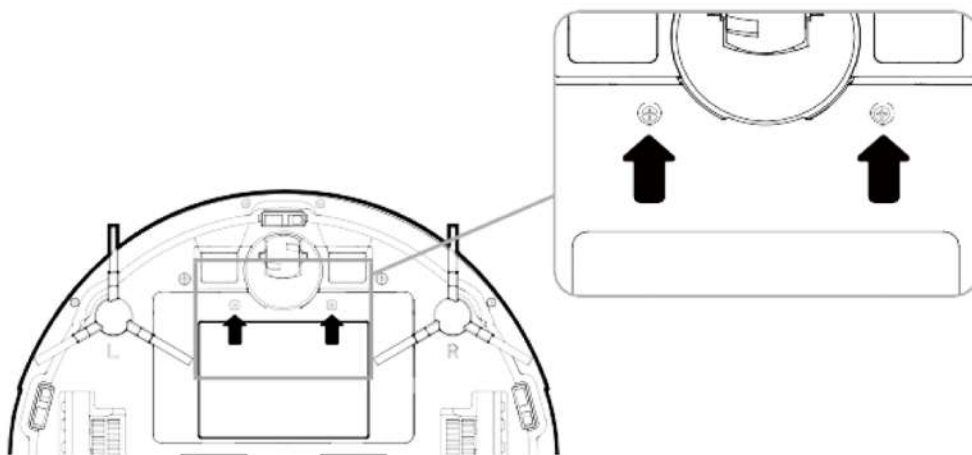

01. При помощи отвертки открутите два винта на крышке аккумуляторного отсека.
02. Снимите крышку аккумуляторного отсека.
03. Чтобы извлечь аккумулятор, выньте его из изделия и отсоедините провода.

3.1 Наименование деталей

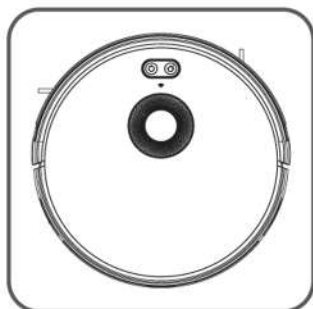

Основной блок



Контейнер для пыли

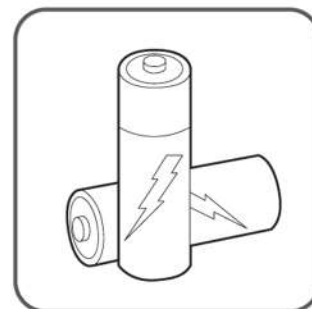

2 батарейки AAA
(не входят в комплект)



Пульт дистанционного
управления

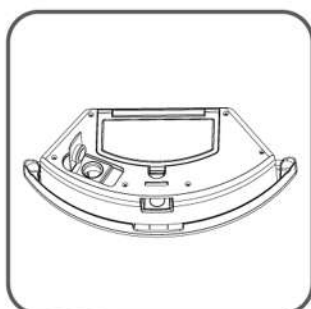

Контейнер
«два в одном»

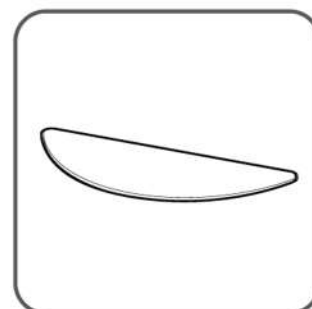

Моющая панель

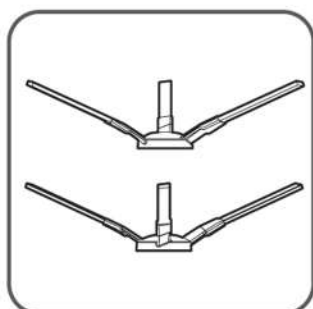

Боковые щетки

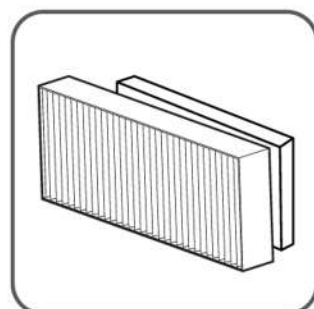

Фильтр тонкой очистки

Комплектующие некоторых моделей могут немного отличаться в зависимости от партии поставки.

Основной блок, вид сверху

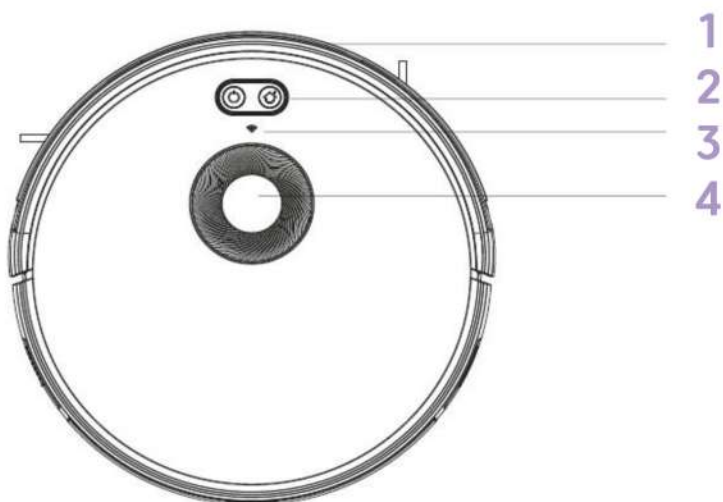

- 1. Бампер
- 2. Кнопка управления
- 3. Индикатор подключения к сети Wi-Fi
- 4. Лазерные датчики

Основной блок, вид снизу

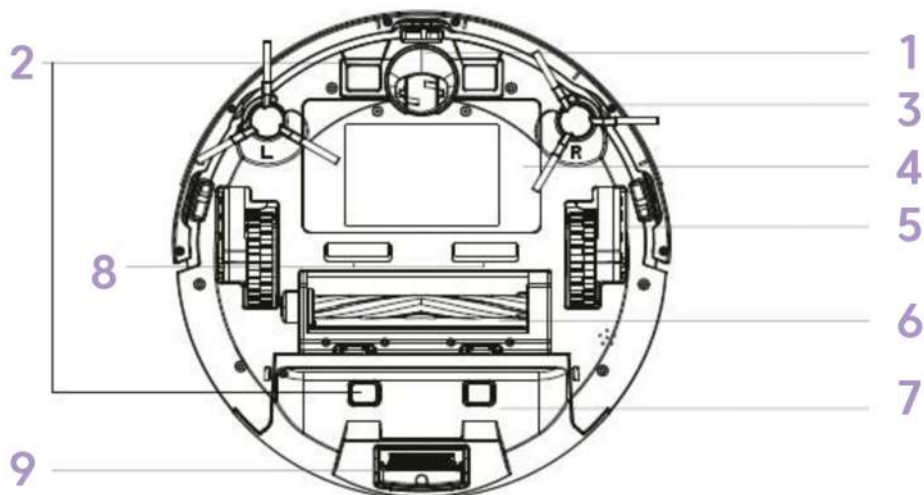

- 1. Универсальное колесо
- 2. Контакты
- 3. Боковая щетка
- 4. Крышка аккумуляторного отсека
- 5. Боковое колесо
- 6. Всасывающее отверстие
- 7. Пылесборник
- 8. Ультрафиолетовая лампа
- 9. Отверстие для сбора пыли

Основной блок, вид сбоку

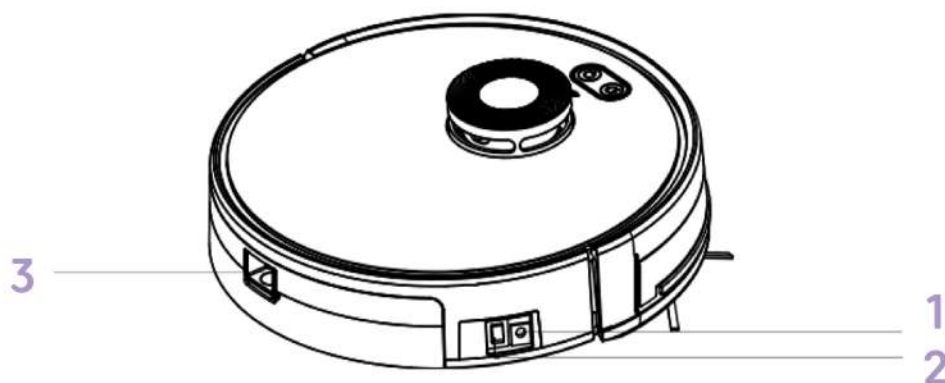

- 1. Гнездо питания
- 2. Тумблер включения
- 3. Кнопка отсоединения пылесборника/бака

Пылесборник

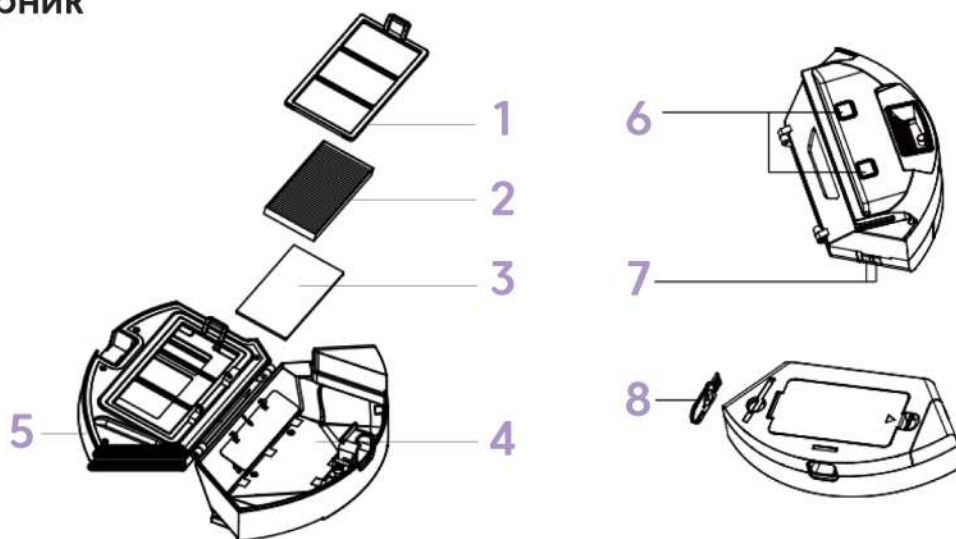

- 1. Фильтр предварительной очистки
- 2. Фильтр тонкой очистки
- 3. Губчатый фильтр
- 4. Пылесборник
- 5. Крышка пылесборника
- 6. Пазы пылесборника
- 7. Контакты пылесборника
- 8. Щетка для очистки

Контейнер «два в одном»

- 1. Крышка пылесборника
- 2. Пылесборник
- 3. Бак для воды
- 4. Скребок
- 5. Моющая панель
- 6. Фильтр тонкой очистки
- 7. Губчатый фильтр
- 8. Фильтр предварительной очистки

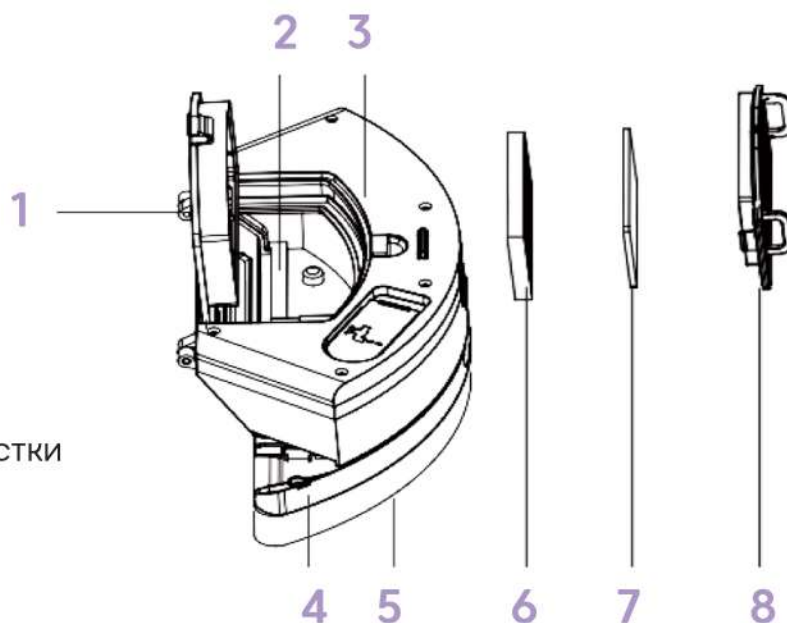

Зарядная станция

- 1. Крышка
- 2. Мешок для сбора пыли
- 3. Ручка мешка для пыли
- 4. Направляющая пластина пылесборника
- 5. Корпус
- 6. Шнур питания
- 7. Индикатор состояния
- 8. Отверстие для всасывания пыли
- 9. Клеммы зарядки

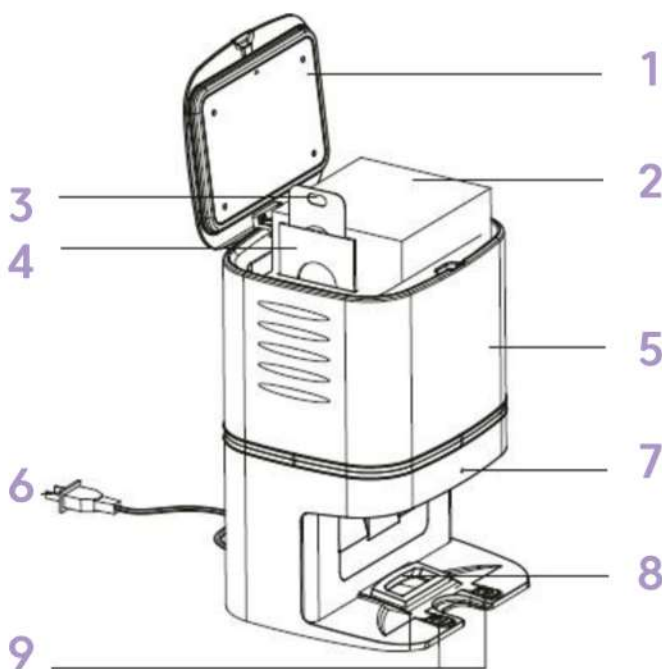

3.2 Технические характеристики изделия

Размеры и вес

Диаметр основного блока	330 мм
Толщина основного блока	101 мм
Чистый вес основного блока	3,1 кг

Электроника

Напряжение	14,8 В
Емкость аккумулятора	5200 мАч
Тип кнопки основного блока	Светодиодная кнопка

Дополнительные принадлежности

Емкость бака для воды	350 мл
Емкость пылесборника	600 мл
Чистящая ткань (полиэстер, хлопок)	295x100x4 мм

Рабочие параметры

Тип зарядки	Ручная/Автоматическая
Продолжительность работы	Приблизительно 130 мин
Продолжительность зарядки	300-360 мин

3.3 Характеристики изделия

Несколько режимов интеллектуальной уборки

4 режима уборки разработаны в соответствии с различными потребностями. Переключаться между режимами можно при помощи пульта дистанционного управления и приложения. Работа устройства в различных режимах позволяет существенно повысить эффективность уборки и сэкономить 30% электроэнергии.

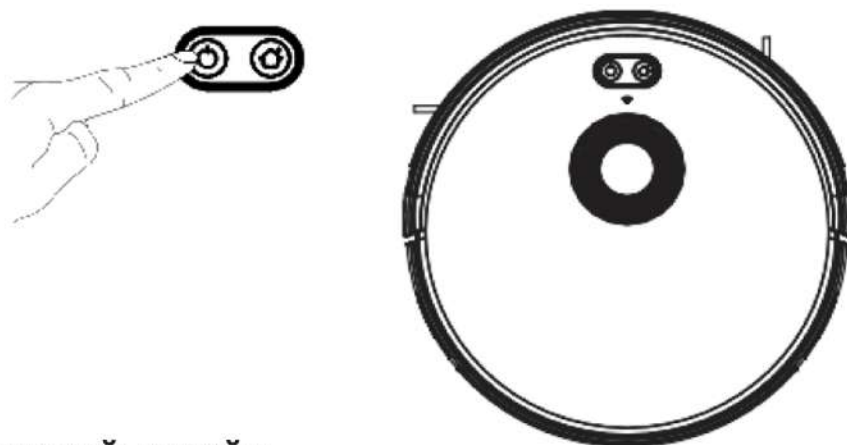

Интуитивный дизайн

Робот-пылесос прост в эксплуатации, для начала уборки достаточно нажать кнопку управления на корпусе. Следуйте голосовым подсказкам, позвольте роботу сделать уборку за вас.

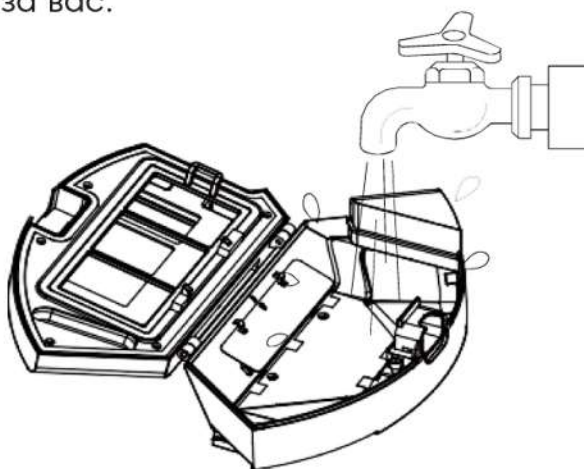

Пылесборник можно мыть

Вы можете легко промыть пылесборник и фильтр предварительной очистки – пыль не будет разлетаться во все стороны!

4.1. Меры предосторожности



Во время эксплуатации изделия, уберите все преграды, которые могут затруднить его работу. Аккуратно расставьте по дому бытовую технику и предметы мебели, такие как столы и стулья, устройство начнет работу и сделает всю уборку за вас.

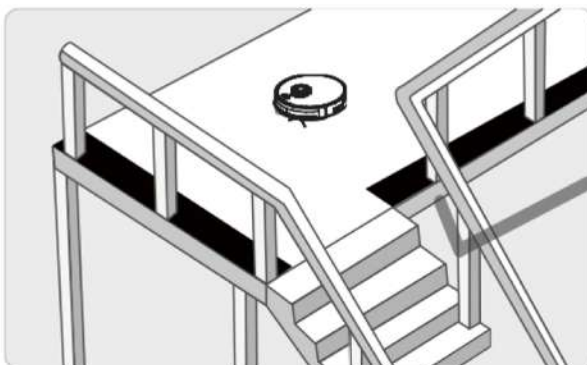
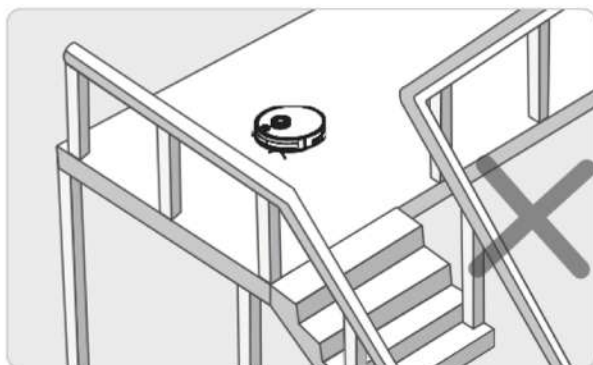

При использовании изделия на лестнице, на краю ступенек, у узкого коридора, образованного предметами мебели и т. д., установите ограждения, чтобы обеспечить безопасность и бесперебойную работу устройства.

4. Инструкция по применению

/17

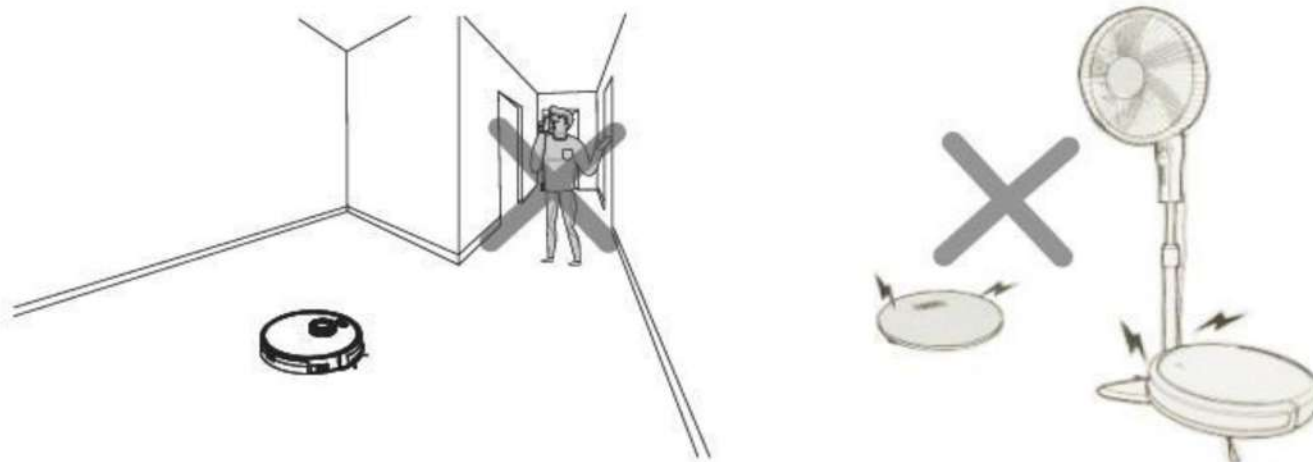

Не загромождайте узкие участки, такие как пороги и проходы, чтобы не мешать изделию осуществлять уборку. При эксплуатации робота, следите за тем, чтобы предметы толщиной менее 1,8 см не попадали в зону уборки – так как при наезде изделия на них, оно может заклинить.

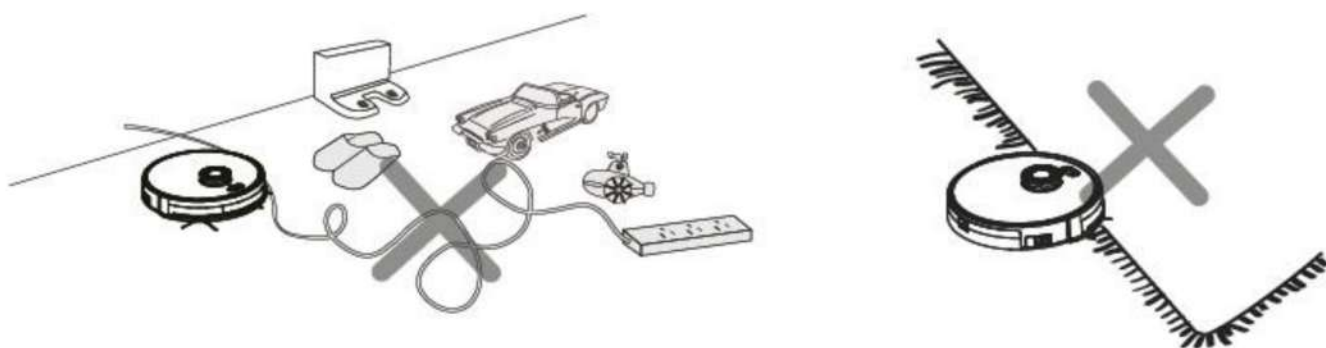

Уберите с земли предметы, которые могут затруднить работу пылесоса, такие как, шнуры питания, игрушки и прочее, так как они могут намотаться на движущиеся части изделия. Не используйте функцию влажной уборки при очистке ковров! Если в доме есть ковер, пожалуйста, заранее закатайте его края.

4.2 Инструкция по использованию пульта дистанционного управления

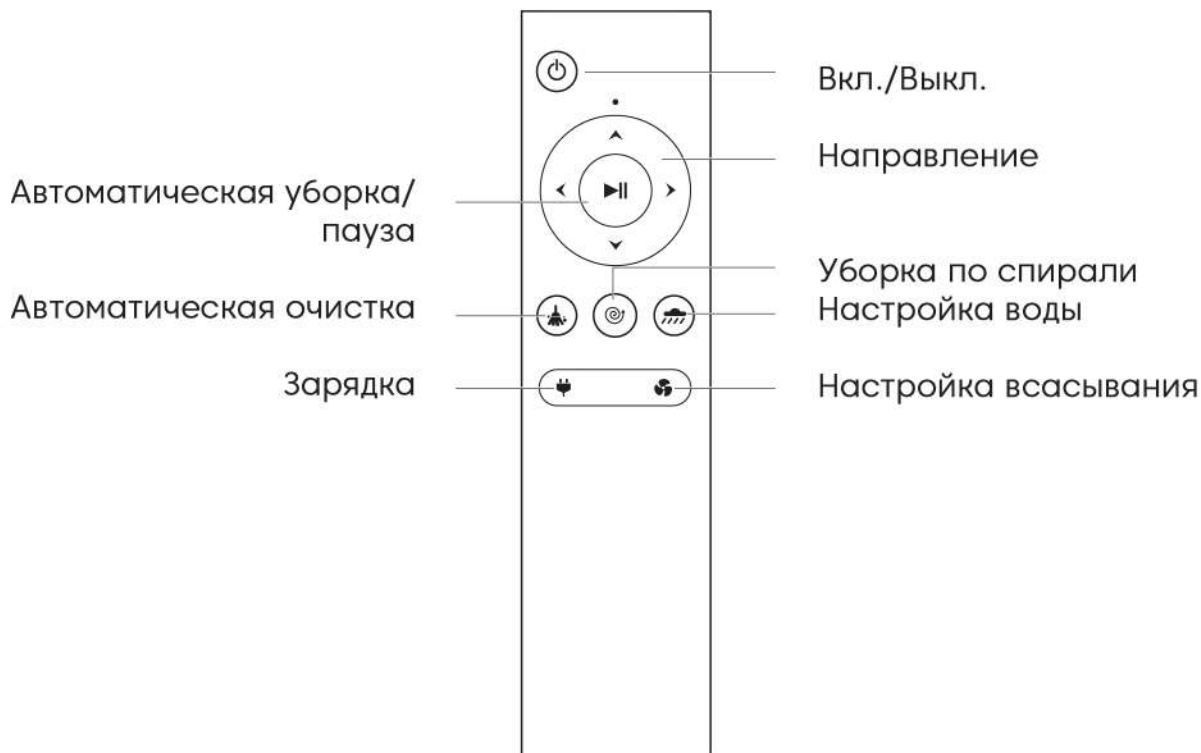

Когда устройство находится вблизи зарядной базы и виртуальной защитной стены, оно может не принимать сигнал с пульта дистанционного управления.

Если вы не используете пульт дистанционного управления в течение длительного времени, пожалуйста, извлеките батарейки.

Кнопка питания

Когда устройство находится в спящем режиме, нажмите  , чтобы активировать робота. Когда iBoto находится в режиме ожидания, нажмите эту кнопку, чтобы перевести робота в режим сна.

Кнопка направления

В режиме ожидания нажмите  , чтобы повернуть влево/вправо, нажмите  чтобы повернуть пылесос на 180 градусов. Отпустите кнопку и он вернется в режим ожидания. Нажмите  и iBoto продолжит движение вперед.

Активный / Пауза

Нажмите кнопку Activo / Pouse, чтобы переключить устройство из рабочего режима в режим ожидания. Когда робот-пылесос работает, нажмите эту кнопку, робот-пылесос остановится, и нажмите еще раз, чтобы начать.

Планирование очистки (очистка S-образной формы)

Нажмите на неё и робот перейдет в режим плановой очистки, сначала по краю, а затем он выполнит S-образную форму очистки маршрута, в зависимости от помещения. После завершения очистки или разрядки аккумулятора он автоматически вернется на базу для зарядки.

Точечная уборка

Нажмите на эту кнопку, чтобы перейти в режим точечной очистки. Робот будет интенсивно очищать определенную зону по спирали, это полезно, если есть место скопления пыли или мусора. В этом режиме робот прекратит очистку через 2 минуты.

Настройка выхода воды

Когда робот-пылесос находится в режиме мытья полов, нажмите на эту кнопку регулировки объема воды. Уровень выхода водяного вентилятора будет изменяться циклически. Нажмите кнопку, чтобы изменить расход воды. Например, если робот находится на первом уровне, нажав один раз уровень выхода воды увеличится на второй уровень, нажмите еще раз, чтобы перейти на третий уровень, нажмите третий, чтобы вернуться на первый уровень. Когда робот находится в рабочем режиме, нажмите, робот перейдет в режим зарядки и автоматически найти зарядную базу.

Подзарядка

Когда робот находится в рабочем режиме, нажмите, робот перейдет в режим зарядки и автоматически найти зарядную базу.

Настройка всасывания

Когда робот находится в рабочем режиме, нажмите, чтобы отрегулировать всасывание. Робот будет меняться циклически. Нажмите кнопку, чтобы изменить уровень всасывания. Например, Робот находится на первом уровне всасывания, уровень всасывания повысится до второго уровня при нажатии один раз, нажмите дважды, чтобы перейти на третий уровень, нажмите третий, чтобы вернуться на первый уровень.

4.3 Инструкция по эксплуатации

Размещение зарядной станции

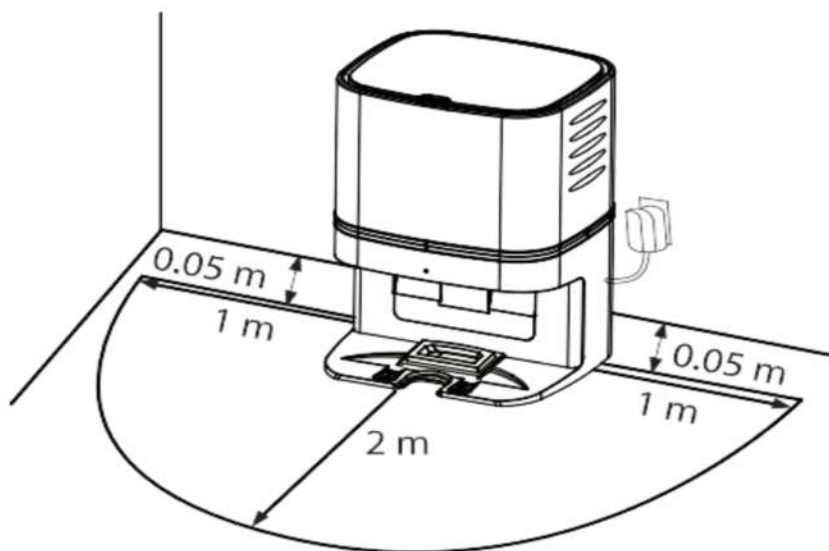

Разместите робот-пылесос ровно, на расстоянии 5 см от задней части до стены, в радиусе 1 м слева и справа, а также 2 м спереди не должно быть каких-либо препятствий, а также предметов с сильными отражающими поверхностями, такими как зеркала.

Напоминание: перед первым использованием убедитесь в том, что вы правильно установили мешок для сбора пыли.

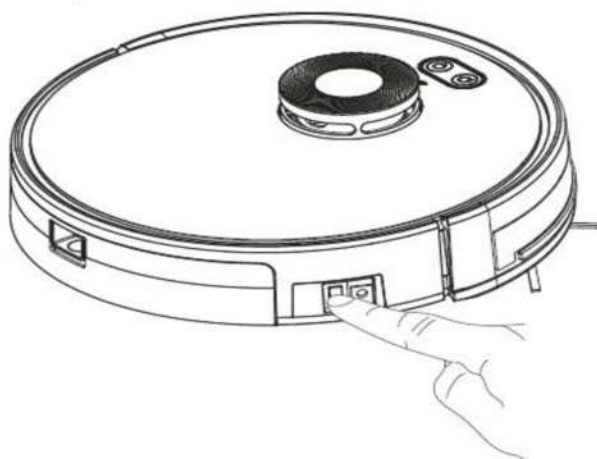

Включите устройство, после чего кнопка управления загорится белым, изделие перейдет в выбранный режим. Если робот не будет активирован в течение 10 минут, он перейдет в спящий режим.

Режимы зарядки

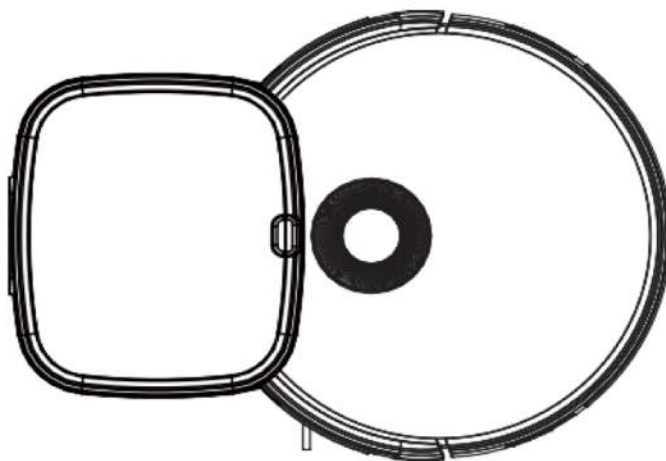

Для того, чтобы робот автоматически вернулся на зарядную станцию, нажмите кнопку возврата на зарядную станцию на пульте дистанционного управления, либо на иконку перезарядки в приложении.

Автоматическая подзарядка

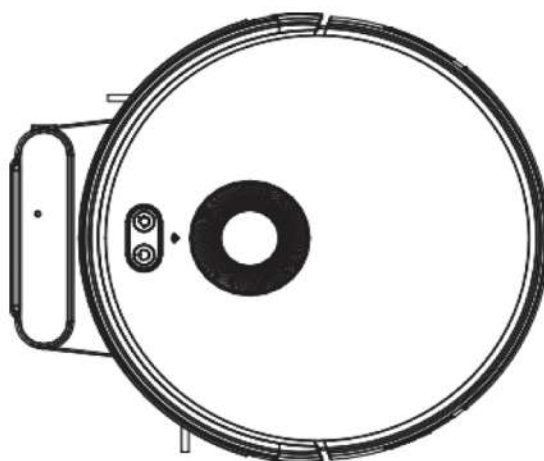

Данное изделие соответствует европейскому стандарту энергопотребления ERP

По завершении очистки или при слишком низком заряде аккумулятора робот автоматически начнет поиск зарядной станции для самостоятельной подзарядки. Держите зарядную станцию включенной, иначе устройство не сможет ее найти.

Инструкция по зарядке

01. Перед первой эксплуатацией дайте роботу разрядиться.
02. При первом запуске, заряжайте робота в течение 12 часов. Когда зарядка будет завершена, индикатор кнопки управления погаснет.
03. Если вы не используете устройство в течение длительного времени, пожалуйста, переведите тумблер питания в выключенное положение.
04. После разряда аккумулятора зарядите устройство как можно скорее.
05. Используйте только оригинальные блок питания и зарядное устройство для подзарядки робота.
06. Для ремонта и замены аккумулятора обратитесь в центр послепродажного обслуживания.

Переключение режимов

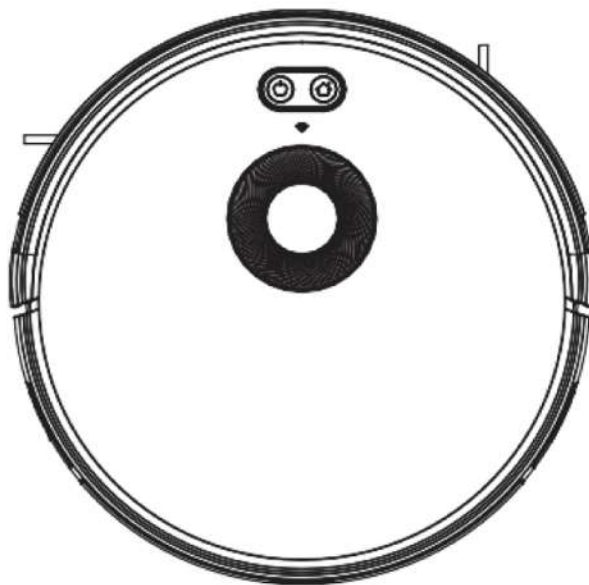

Включение питания

01. Убедитесь, что выключатель питания на боковой стороне робота включен.
02. Для того чтобы запустить робота нажмите кнопку управления " " или выберите режим уборки на пульте дистанционного управления.

Пауза

Функция паузы используется для переключения робота из рабочего режима в выбранный. Для того, чтобы приостановить робота выполните следующие действия:

01. Нажмите кнопку " " на роботе, чтобы приостановить работу устройства.
 02. Нажмите кнопку включения/выключения питания на пульте дистанционного управления, чтобы приостановить его работу.
- Обратите внимание: после остановки устройство может быть запущено повторно.

Спящий режим

В спящем режиме робот остановлен, индикатор не горит. Робот автоматически переходит в спящий режим, если он не активен в течение 10 минут.

Примечание: если вы не используете устройство в течение длительного времени, пожалуйста, переведите тумблер питания в выключенное положение.

Использование бака для воды

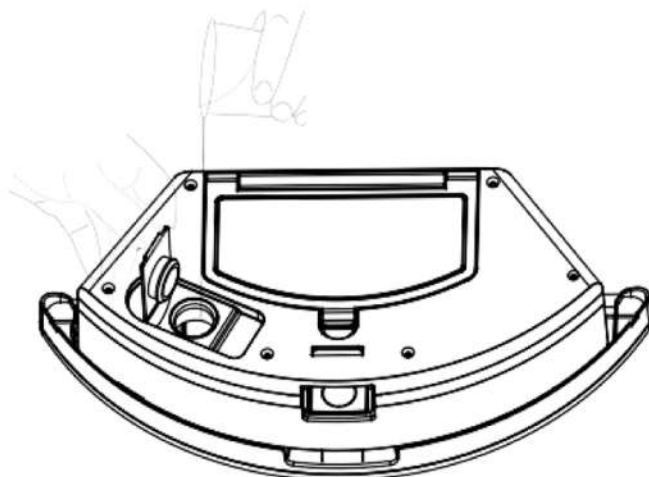

Во избежание опасностей извлеките бак для воды при зарядке

Как добавить воду

Откройте уплотнительную крышку бака, залейте достаточное количество воды и медленно впрысните воду

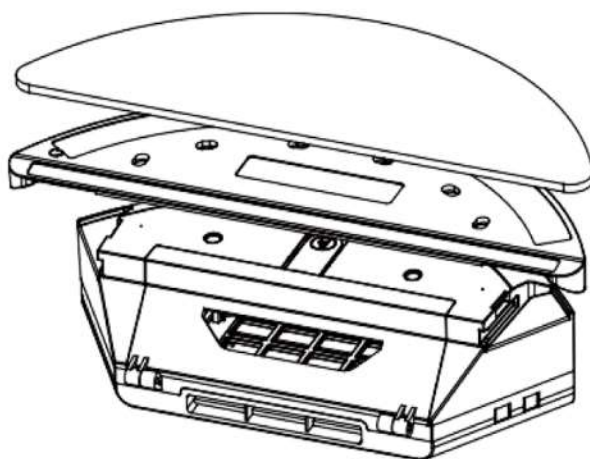

Во избежание опасностей извлеките бак для воды при зарядке

Как починить моющую панель из микрофибры?

Закройте уплотнительную пробку резервуара для воды, приклейте впитывающую ткань на липучку в нижней части тормозной пластины, а затем установите ее на дно бака для воды «два в одном».

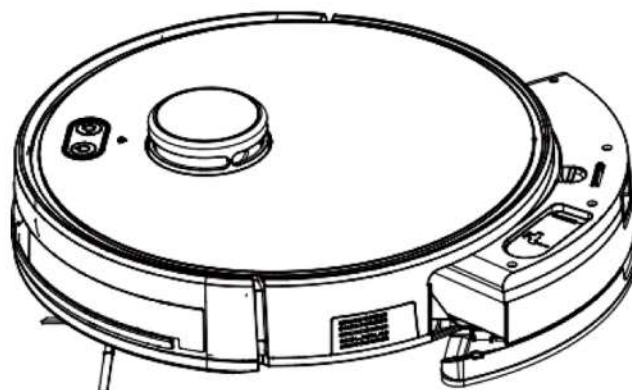

Во избежание опасностей извлеките бак для воды при зарядке

Как установить бак для воды?

Нажмите кнопку извлечения пылесборника, затем установите бак для воды

Режимы уборки

Уборка по расписанию
(уборка по S-образному маршруту)

Робот будет осуществлять уборку по S-образному маршруту в соответствии с обстановкой в помещении.

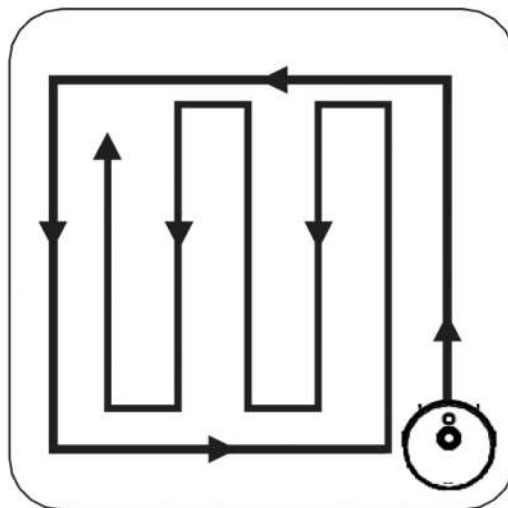

Установка запретной зоны

Функция доступна только в приложении, после установки запретной зоны робот будет ее объезжать.

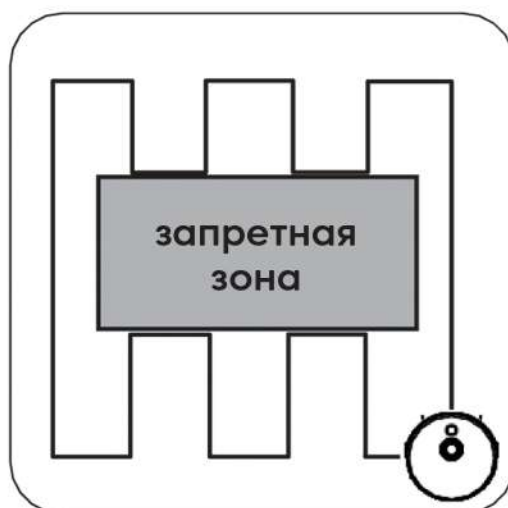

Перемещение при помощи системы LDS

При перемещении робота на новое место после приостановки и перезапуска, он будет искать новое положение. Устройство продолжит уборку, если перемещение прошло успешно. При неудачном перемещении предыдущая карта очистки будет удалена, и робот начнет цикл уборки заново.

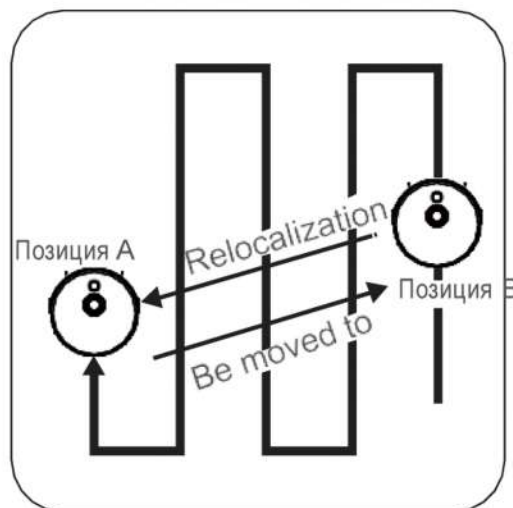

Точечная уборка

Устройство займет текущее положение в центре и совершит уборку определенного участка вашего дома по спирали.

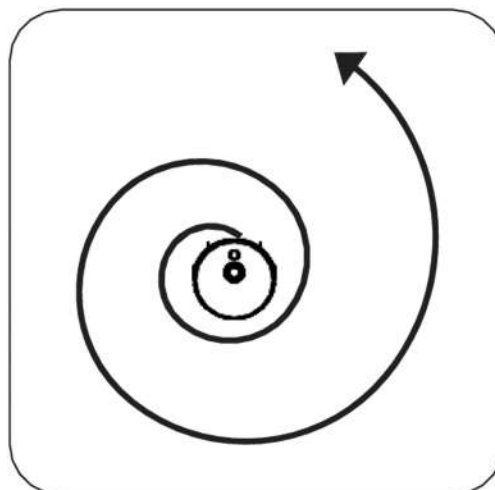

5. Техническое обслуживание изделия

5.1 Чистка и замена боковых щеток

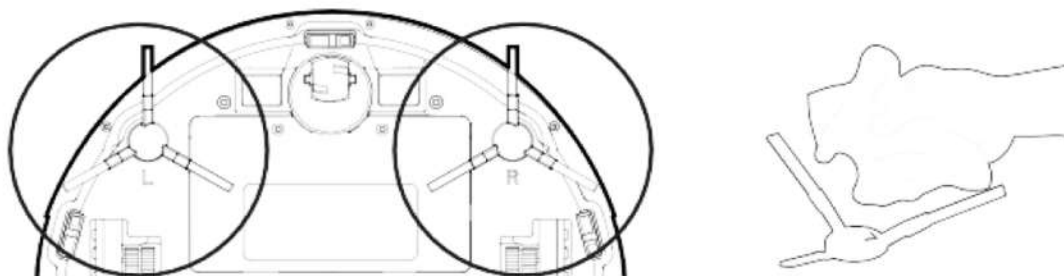

Периодически проверяйте состояние боковых щеток, чтобы убедиться, что они не повреждены и не засорены посторонними предметами. Очистите боковую щетку с помощью инструмента для чистки или тряпки.

При повреждении и невозможности использования боковой щетки, пожалуйста, своевременно замените ее, следите за соответствием маркировок L (левая) и R (правая) на щетках.

5.2 Очистка пылесборника и фильтра

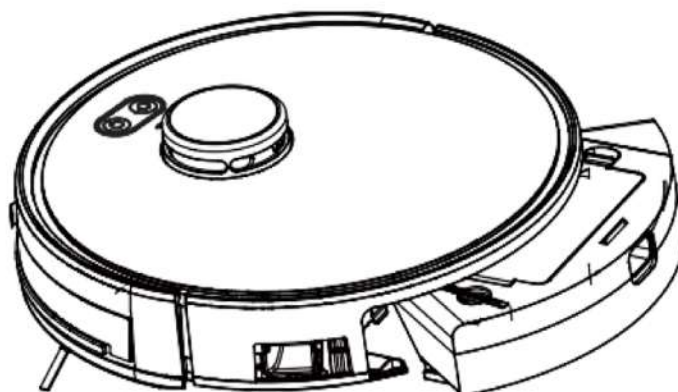

Нажмите кнопку извлечения пылесборника для того, чтобы отсоединить его

5. Техническое обслуживание изделия

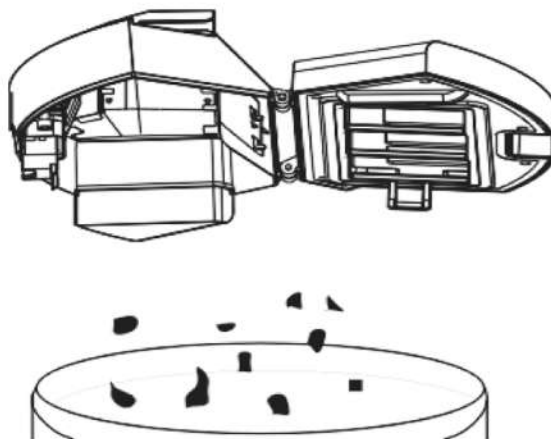

Откройте крышку пылесборника и опорожните его

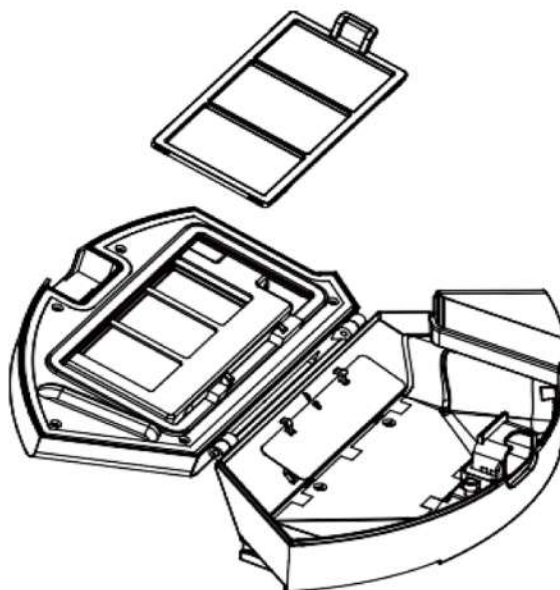

Извлеките основной фильтр

5. Техническое обслуживание изделия

/30

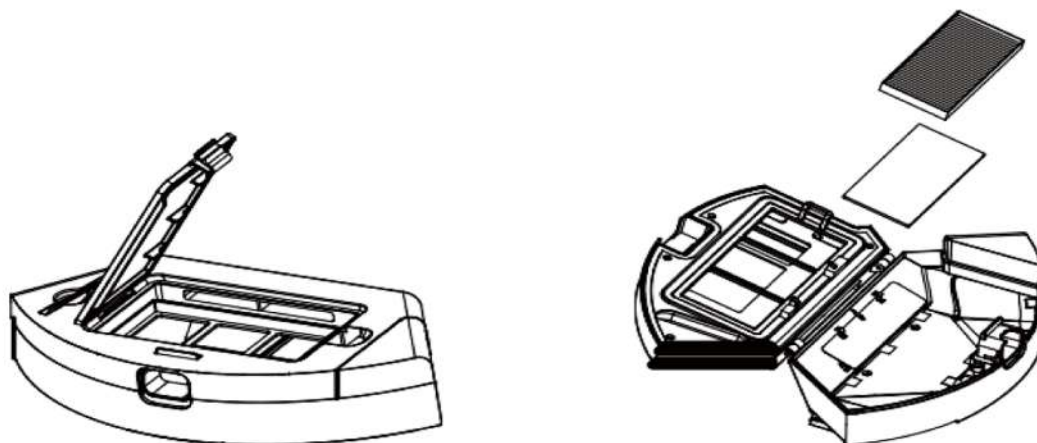

Откройте крышку фильтра тонкой очистки, извлеките его и губчатый фильтр. Не рекомендуется промывать фильтр тонкой очистки водой. Пожалуйста, аккуратно очистите мусор.

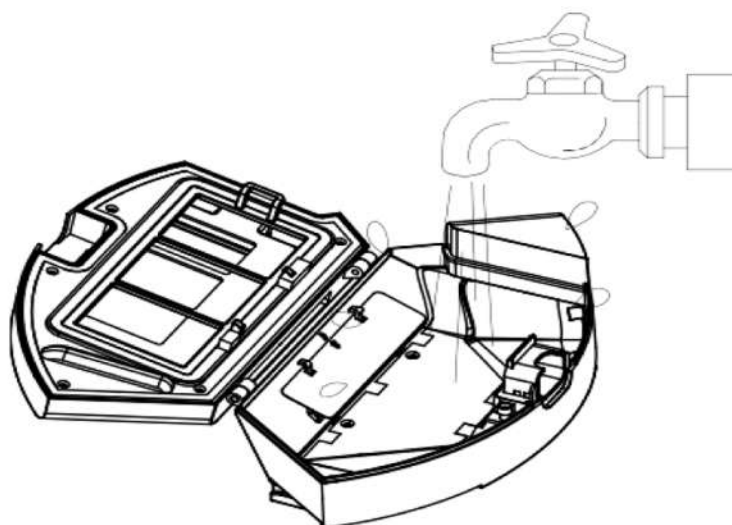

Вымойте пылесборник и фильтр предварительной очистки.

5. Техническое обслуживание изделия

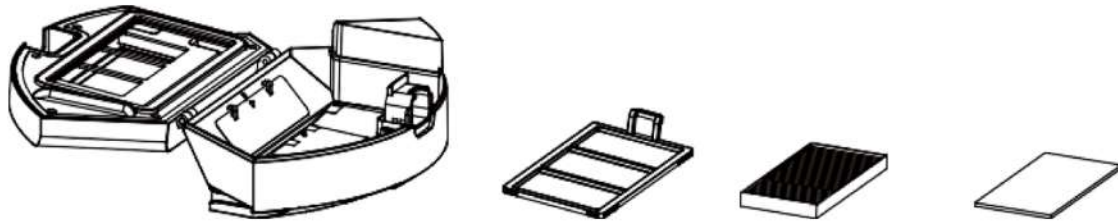

1. Высушите пылесборник и детали фильтра. Чтобы обеспечить более длительный срок службы держите их в сухом состоянии.
2. Фильтр предварительной очистки необходимо промывать раз в 15-30 дней.
3. Максимальный срок службы фильтра тонкой очистки составляет 3 месяца.

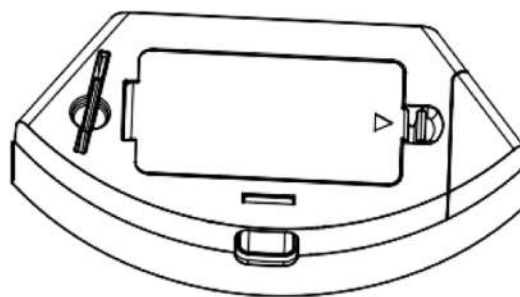

1. Установите фильтры предварительной и тонкой очистки в пылесборник.
2. Перед установкой фильтров убедитесь, что они сухие.
3. Не подвергайте фильтры воздействию солнечных лучей.

5. Техническое обслуживание изделия

/32

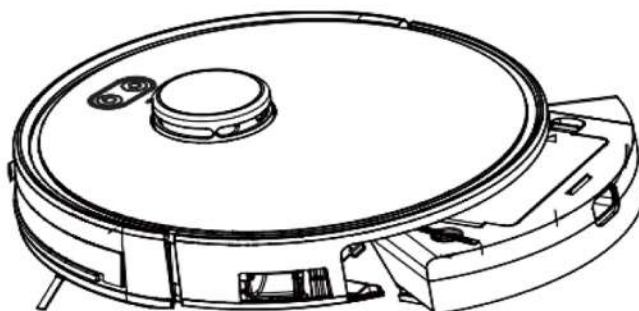

Закройте пылесборник и закрепите его в основном блоке.

5.3 Техническое обслуживание бака для воды

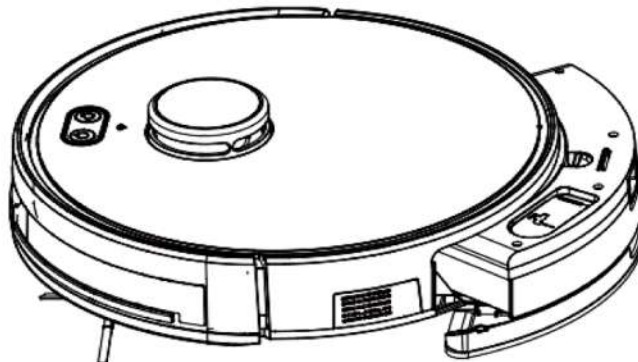

Для снятия бака для воды нажмите кнопку извлечения.

5. Техническое обслуживание изделия

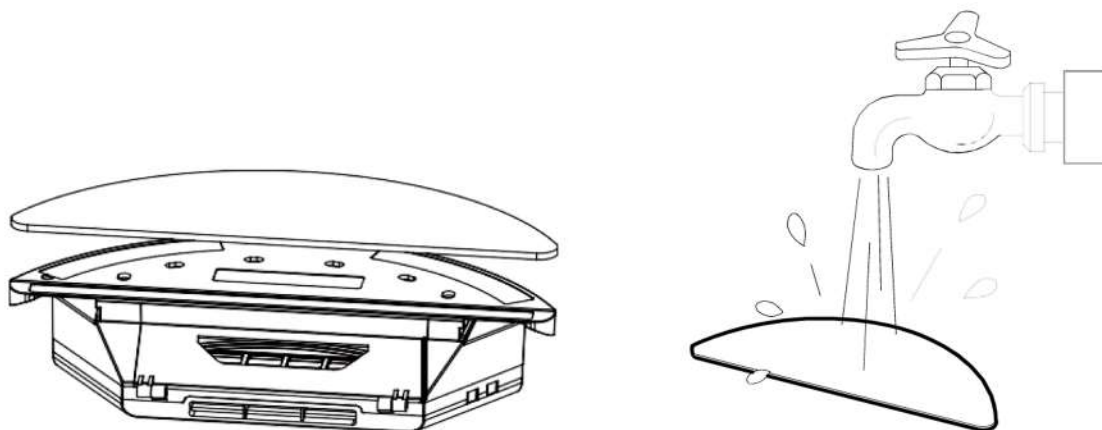

Снимите моющую панель, вымойте и просушите ее.

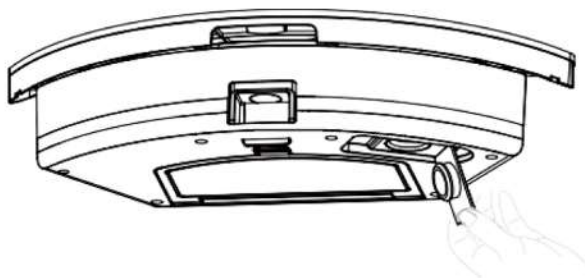

Слейте оставшуюся воду из бака для воды

5. Техническое обслуживание изделия

/34



Очистите и просушите бак для воды

Вставьте мешок для сбора пыли

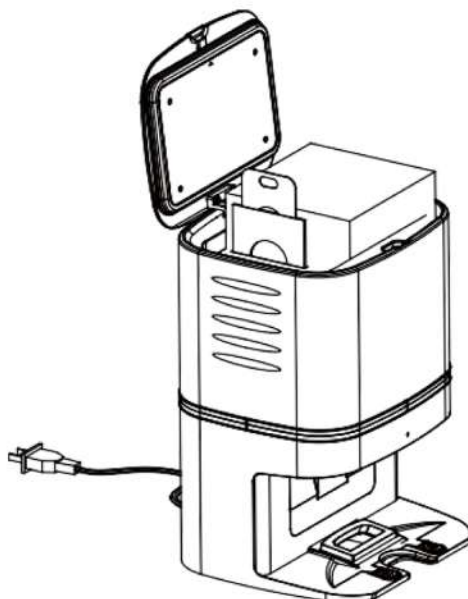

Откройте крышку робота-пылесоса, вставьте направляющую планку мешка для сбора пыли в устройство, ручка мешка для сбора пыли должна быть полностью вставлена в пазы, а крышка – закрыта.

5. Техническое обслуживание изделия

/35

Замените мешок для сбора пыли

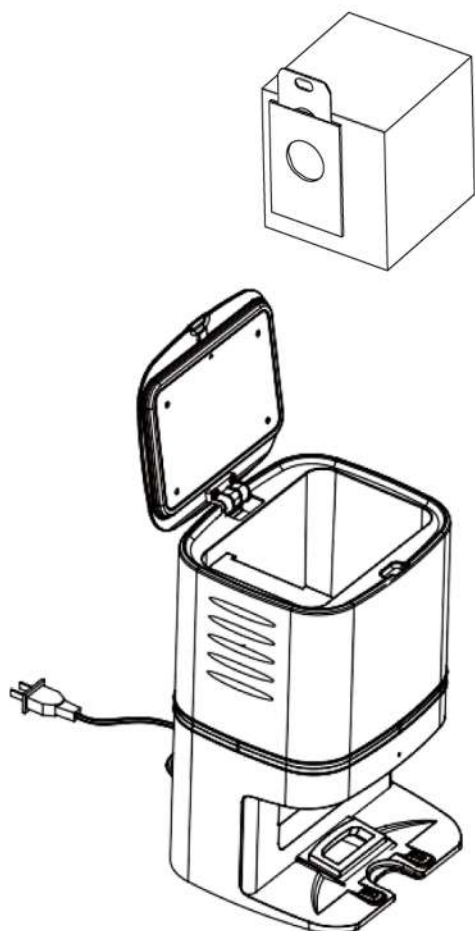

Откройте крышку робота-пылесоса, потяните за ручку мешка для сбора пыли вверх, таким образом вы отсоедините мешок для сбора пыли от робота. Для того, чтобы заменить мешок выполните действия по установке мешка для сбора пыли.

Характеристика индикатора

Быстро мигающий красный индикатор указывает на то, что пылесборник установлен неправильно. Медленно мигающий красный индикатор указывает на то, что всасывающая труба заблокирована. Проверьте, вставлена ли на место ручка мешка для сбора пыли.

Непрерывный белый свет указывает на всасывание пыли.

Быстро мигающий белый свет указывает на окончание всасывания пыли.

Медленно мигающий белый свет указывает на то, что устройство находится в режиме ожидания или на подзарядке.

5. Техническое обслуживание изделия

5.4 Техническое обслуживание роликовой щетки

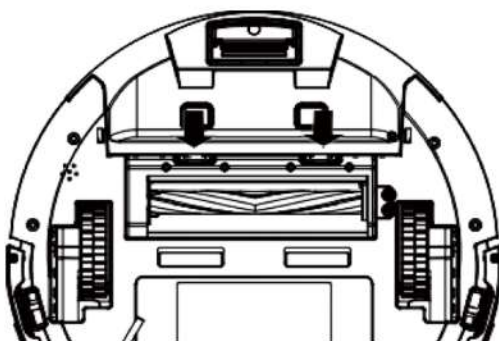

Откройте отсек роликовой щетки

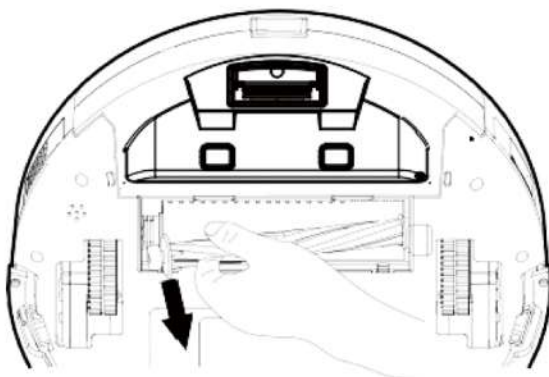

Снимите роликовую щетку и удалите с нее мусор и волосы.

5. Техническое обслуживание изделия

5.5 Техническое обслуживание других деталей

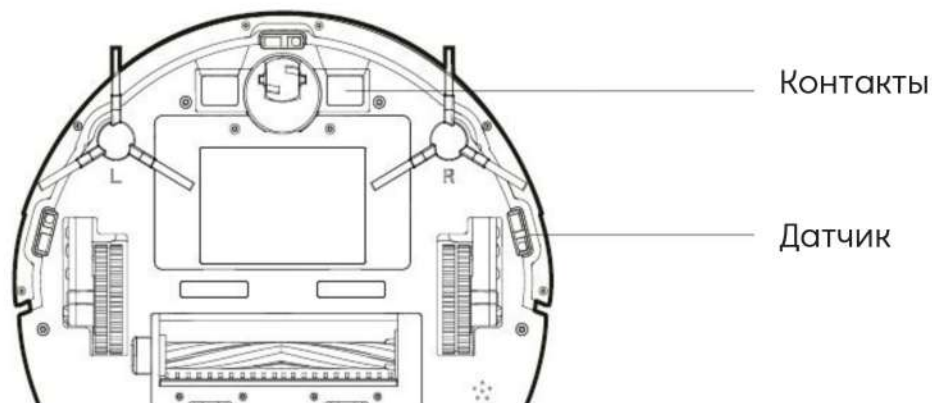

Для периодической очистки контактов робота и окошка датчика используйте инструменты для очистки или отрезок сухой мягкой ткани.

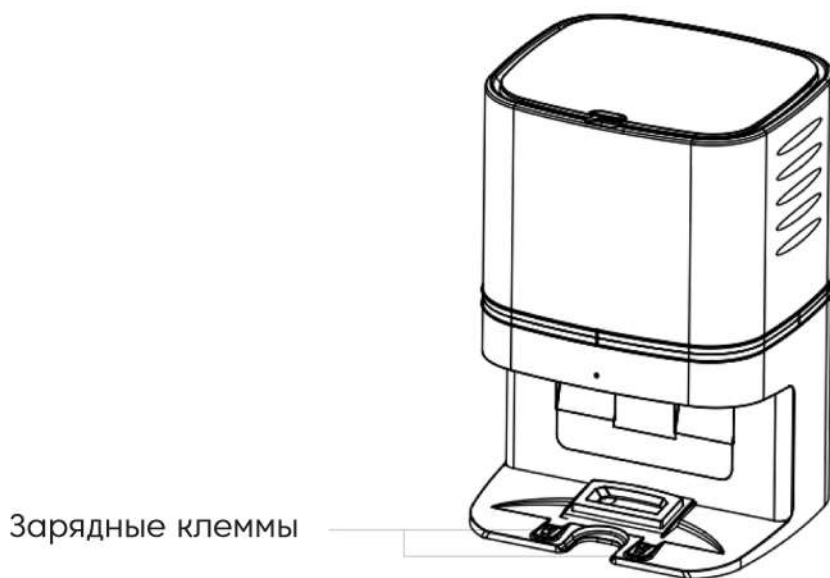

Используйте инструменты для очистки или отрезок сухой мягкой ткани для очистки зарядных клемм.

6. Распространенные неисправности

6.1 Описание неисправностей

Неисправность	Возможные причины	Решения
Робот не заряжается.	<ul style="list-style-type: none"> - Контакты между основным блоком и зарядной станцией не соприкасаются должным образом. - Зарядная база выключается во время включения робота, что приводит к потере питания. 	<ul style="list-style-type: none"> - Убедитесь, что контакты между основным блоком и зарядной станцией соприкасаются должным образом. - Для подготовки к следующему циклу уборки продолжайте заряжать робота в неактивном состоянии.
Робот застрял во время уборки.	<ul style="list-style-type: none"> - Робот может намотать расположенные на земле провода/кабели, висящие шторы или препятствия вокруг ковров. 	<ul style="list-style-type: none"> - Робот попытается выбраться автоматически. Однако, если робот не справится, помогите ему вручную.
Робот возвращается для подзарядки, не закончив цикл уборки.	<ul style="list-style-type: none"> - Уровень заряда устройства недостаточен, робот автоматически возвращается для подзарядки на станцию. - Робот работает с разной скоростью на разных типах полов. Например, изделие дольше работает на деревянных полах, чем на коврах. 	<ul style="list-style-type: none"> - Зарядите робота. - Продолжительность рабочего времени варьируется в зависимости от сложности условий в помещении, количества мусора и различных режимов уборки.
Робот не выполняет очистку автоматически по расписанию	<ul style="list-style-type: none"> - Робот не включен и не может выполнять уборку по расписанию, когда выключен. - Уровень заряда робота недостаточен для работы. - Робот застрял или намотал посторонние предметы. 	<ul style="list-style-type: none"> - Включите робота. - Для подготовки к следующему циклу уборки продолжайте заряжать робота в неактивном состоянии. - Выключите робота и опорожните пылесборник. Затем переверните робота и почистите колеса и боковые щетки.
Неисправности пульта дистанционного управления (эффективная дальность действия составляет 5 м)	<ul style="list-style-type: none"> - В пульте дистанционного управления отсутствуют или сели батарейки. - Заряда аккумулятора устройства недостаточно. - Инфракрасный луч блокируется из-за загрязнения инфракрасного излучателя на пульте дистанционного управления или инфракрасного приемника устройства. - Другие устройства, находящиеся поблизости, создают помехи. 	<ul style="list-style-type: none"> - Замените батарейки и должным образом установите их. - Убедитесь, что робот включен, а уровень его заряда достаточен для уборки. - Протрите инфракрасный излучатель на пульте дистанционного управления или инфракрасный приемник робота чистой хлопчатобумажной тканью. - Избегайте использования пульта дистанционного управления вблизи других инфракрасных устройств.
При уборке робот пропускает участки, маршрут – хаотичен, робот не огибает препятствия, карта уборки в приложении отображает неровности и является неточной.	<ul style="list-style-type: none"> - Ведущее колесо робота может проскальзывать из-за подъема робота на небольшие ступеньки, пороги и дверные решетки, что влияет на его оценку участка уборки по всему дому. - Уборка на вощеном, полированном полу или гладком напольном покрытии, приводит к уменьшению трения между ведущим колесом и поверхностью. - Провода, тапочки и другие предметы на полу, влияют на нормальное функционирование робота. 	<ul style="list-style-type: none"> - Рекомендуется закрыть дверь в нужной зоне и убрать ее отдельно. Робот обладает функцией идентификации отдельных комнат. Робот вернется к исходной точке. - Рекомендуется убирать пол после того, как высохнет воск. - Перед тем, как включить прибор, поправьте разбросанные провода, уберите тапки и другие предметы с пути, чтобы минимизировать препятствия.

6. Распространенные неисправности

6.2 Заменяемые части

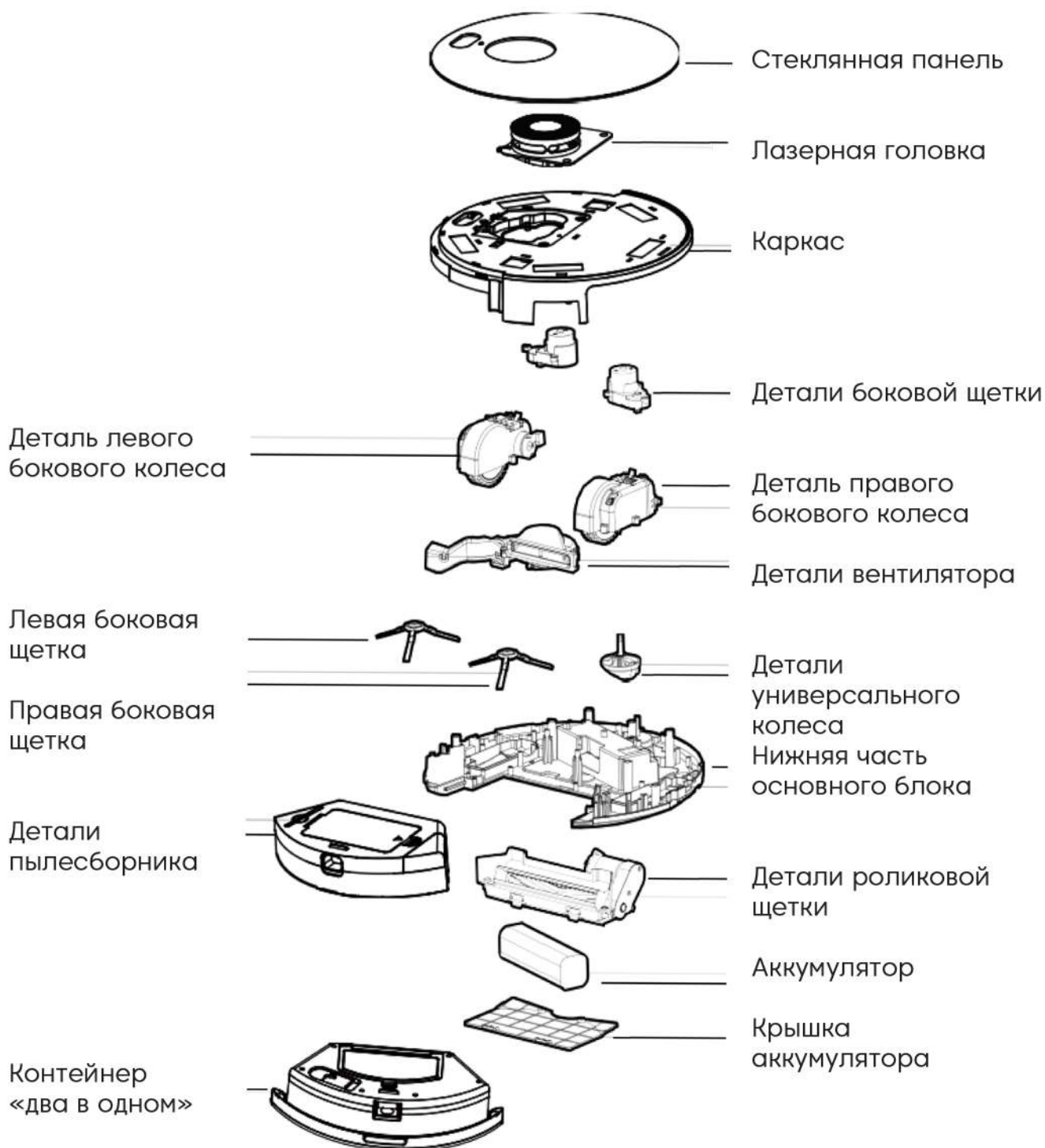

7. Гарантийный талон №

/40

Настоящая гарантия действительна при заполнении продавцом всех полей таблицы и наличии подписи покупателя

Модель №:	Дата приобретения:
Серийный номер:	Ф.И.О. и подпись покупателя: С условием гарантии ознакомлен: _____
Название, телефон и юридический адрес продающей организации:	Подпись продавца:

Обязанности по настоящей гарантии исполняются на территории РФ Авторизованными Сервисными центрами iBoto.

Организация, уполномоченная на принятие претензий, удовлетворение требований потребителей и организацию сервисного и технического обслуживания на территории РФ: ООО "Айбото".

Информация о сервисном обслуживании в СНГ и Авторизованных Сервисных центрах iBoto доступа по телефону +7 499 347-20-53 и на сайте www.iboto.ru

Сервисный центр ООО "Вирта Центр"

Москва

Адрес: Вернадского просп., 109

Тел.: +7 (495) 434-33-33

8. Условия гарантии

Настоящая гарантия выдается изготовителем в дополнение к конституционным и иным правам потребителей и ни в коем случае не ограничивает их.

Гарантия действует в случае, если товар будет признан неисправным в связи с материалами или сборкой при соблюдении следующих условий:

1. Гарантия распространяется на товар, предназначенный для использования на территории РФ. Товар должен быть использован в строгом соответствии с инструкцией по эксплуатации, техническими стандартами и/или требованиями безопасности. Список моделей, предназначенных для использования на территории РФ, размещен на сайте www.iboto.ru

2. Настоящая гарантия не действительна в случаях, когда повреждение или неисправность вызваны пожаром, молнией или другими природными явлениями; попаданием жидкостей внутрь изделия; механическим повреждением; неправильным использованием, в том числе и подключением к источникам питания, отличным от упомянутых в инструкции по эксплуатации; колебанием напряжения, использованием повышенного или неправильного питания или входного напряжения; износом; халатным отношением, включая попадание в изделие посторонних предметов и насекомых; ремонтом или наладкой, если они произведены лицом, которое не имеет сертификата на оказание таких услуг, а также инсталляцией, адаптацией, модификацией или эксплуатацией с нарушением технических условий и/или требований безопасности, указанных в инструкции по эксплуатации товара.

3. В том случае, если в течение гарантийного срока часть или части товара были заменены частью или частями, которые не были поставлены или санкционированы изготовителем, а также были неудовлетворительного качества и не подходили для товара, то потребитель теряет все и любые права настоящей гарантии, включая право на возмещение.

4. Действие настоящей гарантии не распространяется на программное обеспечение, детали отделки и корпуса, лампы, батареи и аккумуляторы и соединительные кабели, защитные экраны, накопители мусора, сетки, фильтры, щетки, картриджи и прочие детали, обладающие ограниченным сроком использования.

Номер гарантийного ремонта	Дата поступления аппарата в ремонт	Дата выдачи аппарата	Описание ремонта	Список замененных деталей	Название и печать сервисного центра	Ф.И.О. мастера выполнившего ремонт

Данная таблица заполняется представителем Сервисного центра, проводящего гарантийный ремонт изделия. После проведения гарантийного ремонта данный талон должен быть возвращен Владельцу.

Сроки гарантии

Компания iBoto Технолоджи Инк предоставляет на весь спектр продукции, поставляемой в РФ, гарантию производителя сроком в 1 (один) год с даты приобретения.





iBoto Smart L925 Aqua
Импортер: ООО "АЙБОТО", 111250 г. Москва, проезд
Завода Серп и Молот дом 10, офис 310
+7 495 648-54-88, <http://iboto.ru/>; e-mail: info@iboto.ru
Изготовлено:
SHENZHEN HUA XIN INFORMATION TECHNOLOGY CO.,
LTD.

Китай 10/2021

Позаботься о себе

пока iBoto трудится



iBoto